

WMF 1100



Aufstellhinweise

In dieser Broschüre finden Sie Informationen über die Platz- und Anschlussbedingungen zur Gewährleistung der sicheren und erfolgreichen Installation und Bedienung Ihrer Kaffeemaschine.

Der Installateur kümmert sich um die Geräteinstallation ab der/den Wandsteckdose(n) und der Wasseranschlussstelle. Das Bohren von Löchern in der Arbeits- oder Tischplatte für Netzkabel, Schläuche oder Schächte ist dabei nicht inbegriffen.

Bitte wenden Sie sich an Ihren JDE Professional Helpdesk vor Ort, wenn Sie weitere Informationen und Erläuterungen wünschen.

Detaillierte Informationen über die verfügbaren Getränke, Spezifikationen, Optionen und Zubehör finden Sie in der Produktbroschüre.



Aufstell- und Anschlusshinweise

die Basis für
guten Kaffee

WMF 1100



Anschlusshinweise

Bitte beachten Sie die Richtlinien, um Sicherheit und Leistung zu maximieren

Maßeinheiten = mm

Durchführungen:
Für Schläuche und Kabel sind die erforderlichen Durchführungen (Minstdurchmesser: 80 mm) am Aufstellort kundenseitig vor dem Installationsstermin bereitzustellen.

Bitte wenden Sie sich an Ihren JDE Professional Helpdesk vor Ort, wenn Sie weitere Informationen und Erläuterungen wünschen.

Detaillierte Informationen über die verfügbaren Getränke, Spezifikationen, Optionen und Zubehör finden Sie in der Produktbroschüre.



⚡ Spannungsversorgung

Leistungsaufnahme (Nennleistung): 1,9-2,3 kW (230V)
Wandsteckdose mit Erdungsanschluss (gemäß den örtlichen Vorschriften/DIN VDE 0100), 230VAC/50Hz, 16A
Abstand zur Maschine: <1 mtr.

💧 Wasseranschluss Festwasser-kit (Option)

(gemäß den örtlichen Vorschriften)
Kupferrohre (oder ähnliches Material – zugelassen für die Trinkwasserversorgung)
Rückschlagventil (in vielen Ländern vorgeschrieben – bitte prüfen Sie die örtlichen Vorschriften)

Wasserhahn: 3/4" oder 3/8" Außengewinde

Abstand zur Maschine: <1 m
Länge des Wasserschlauches: 1000 mm
Dynamischer Druck: min. 2 bar at 10 L/min
Statischer Druck: max. 8 bar stoßfest

📏 Abmessungen:

H 500 mm x B 325mm x T 561(593*)mm
Zusätzlich 50 mm an der Rückseite für Belüftung

Gesamtfläche mit 100 mm auf beiden Seiten des Geräts für Service- und Wartungszwecke.

H 700 mm x B 525 mm x T 611(643*) mm
Betriebsgewicht: ca 24-28 kg

*mit Festwasser-kit und Ablauf (Option)



Sonstiges:

- Die Wandsteckdose und das Wasserabsperrventil müssen sich im gleichen Raum wie das Gerät befinden und leicht zugänglich sein.
- Keine Verlängerungskabel verwenden.
- Das Gerät ist nur für den Einsatz im Innenbereich geeignet. (Temperatur: 1 ~ 32 °C, Luftfeuchtigkeit: < 80 % RH)
- Bitte beachten Sie die Lagerungs- und Handhabungsanweisungen auf den Produktpacks. Stellen Sie das Gerät auf eine stabile Oberfläche oder Möbel, die das Gesamtgewicht tragen können.

WMF 1100



Optionen und Wasseraufbereitung

Informationen über Optionen, Wasserfilter und Enthärter.

Maßeinheiten = mm

Bitte wenden Sie sich an Ihren JDE Professional Helpdesk vor Ort, wenn Sie weitere Informationen und Erläuterungen wünschen.

Detaillierte Informationen über die verfügbaren Getränke, Spezifikationen, Optionen und Zubehör finden Sie in der Produktbroschüre.

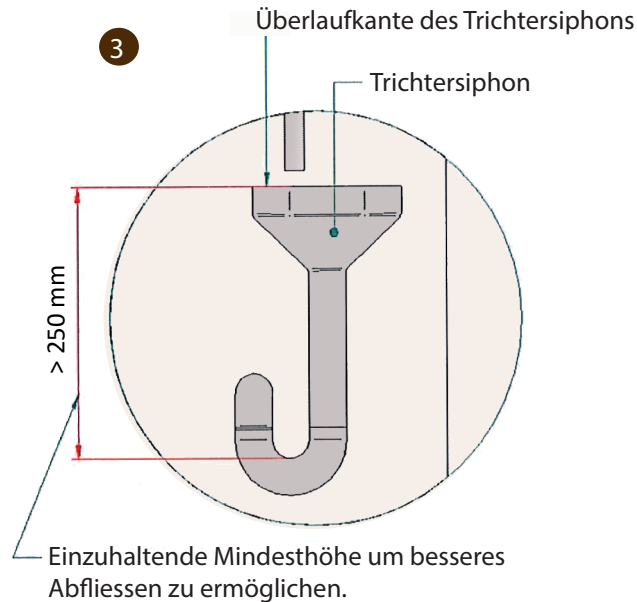
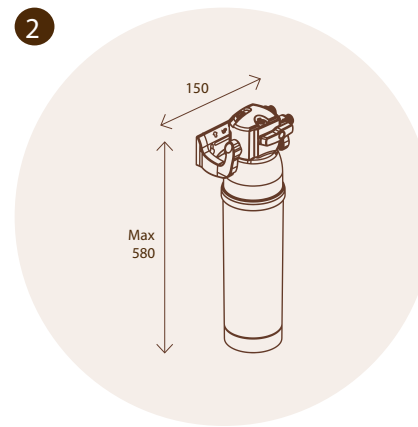
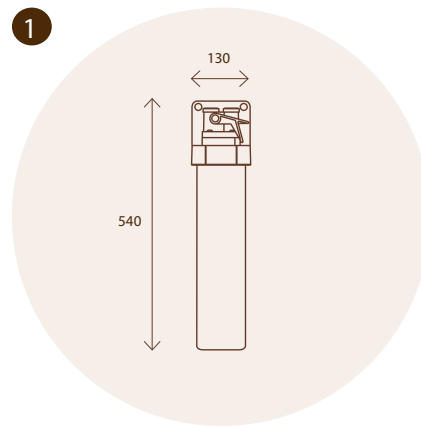

ERLÄUTERUNG

1. WASSERFILTER

Zur Optimierung der Wasserqualität kann ein Filter erforderlich sein. Der maximale Platzbedarf beträgt: 540 (h) x 130 (b) x 130 (d)

2. WASSERENTHÄRTUNG (> 8 °dH)

Ein Wasserenthärter ist erforderlich, wenn die Wasserhärte 8 °dH überschreitet. Die Art des Enthärters hängt von der Wasserhärte und der täglichen Verbrauchsmenge ab. Der maximale Platzbedarf beträgt: 580 mm (l) x 150 mm (w) x 150 mm (d)

3. ABFLUSSROHR (OPTION)

Verwenden Sie für den Ablaufschlauch ein 50-mm-Abflussrohr mit Siphon (in einem Abstand von 1 Meter zum Gerät). - Nur anwendbar, wenn das optionale Ablaufkit installiert ist.

WMF 1100



Abmessungen im Detail

Zusätzliche Informationen bezüglich der Abmessungen.

Maßeinheiten = mm

Bitte wenden Sie sich an Ihren JDE Professional Helpdesk vor Ort, wenn Sie weitere Informationen und Erläuterungen wünschen.

Detaillierte Informationen über die verfügbaren Getränke, Spezifikationen, Optionen und Zubehör finden Sie in der Produktbroschüre.



Optional Verkaufsgesetz:
 1 (B) 105 x (H) 462 bei Münzprüfer
 2 (B) 130 x (H) 500 bei Kartenleser /Münzwechsler



Milk cooler

Milchkühlung
 (ist nur links von der Kaffeemaschine möglich)

